



Mercedes-Benz

Die neue Generation der M-Klasse.

Nicht nur für die Straße. Aber immer für Ihren eigenen Weg.

Ob die betriebsame Stadt Ihnen zu Füßen liegt oder noch eine steinige Strecke vor Ihnen: Die M-Klasse zeigt sich auf jedem Terrain ausgesprochen kultiviert. Sie genießen gewohnt souveränes Fahrverhalten – auf allen Untergründen. Selbst abseits asphaltierter Straßen. Zudem glänzt die M-Klasse mit einem noch dynamischeren exklusiven Design. Im Gesicht

deutlich ablesbar am neu gestalteten Kühlergrill mit Chromapplikationen. Hochwertig wirken auch die überarbeitete Frontschürze mit optischem Unterfahrschutz, die neu gestalteten Scheinwerfer sowie die markanten, schwungvoll geformten Seitenspiegel. Dank des souveränen Auftritts ist die M-Klasse auch vor der Oper nie fehl am Platz.









Für andere ist es eine Expedition. Für Sie die Abkürzung.

Es liegt in der Natur der Menschen, sich nach ihr zu sehnen. Und in der Natur der M-Klasse, diese Sehnsucht zu stillen. Ein Knopfdruck, und Sie fahren, wo Sie wollen – nicht nur dort, wo es asphaltierte Straßen erlauben.

Fahrkomfort ist dabei Ihr ständiger Begleiter. Dazu tragen das serienmäßige Automatikgetriebe 7G-TRONIC und der permanente Allradantrieb 4MATIC mit 4ETS, dem Elektronischen Traktions-System, bei. So stehen Ihnen Wege offen, wo vorher keine waren. Für Extremstrecken ist auf Wunsch auch ein Offroad-Pro Technik-Paket erhältlich (nicht für ML 63 AMG). Es bietet unter anderem die Möglichkeit, das Fahrzeugniveau

um bis zu 90 Millimeter anzuheben, um so eine Wattiefe von 600 Millimetern zu erreichen. Dabei bedient sich die M-Klasse des Luftfedersystems AIRMATIC, inklusive des elektronisch geregelten Dämpfungssystems. Es ist bereits serienmäßig im ML 420 CDI, ML 500 und ML 63 AMG. Für die anderen Modelle ist es optional erhältlich. Mit AIRMATIC lassen sich je nach Fahrsituation drei unterschiedliche Dämpfungsniveaus einstellen. Im Ergebnis hilft das, Fahrkomfort und -dynamik zu erhöhen und den Kraftstoffverbrauch durch Verbesserung des Luftwiderstandes zu senken. Sie können Ihren eigenen Weg also mit einem guten Gefühl verfolgen: Ihre M-Klasse ist auf ihm wie zu Hause.

Unterwegs zwischen Alltag und Abenteuer.

Mit dem besten Anzug auf Klettertour oder mit dem Outdoor-Outfit ins Theater? Kein Problem für die M-Klasse. Sie verbindet Dynamik, Eleganz und Geländegängigkeit so gekonnt, dass Sie die Schauplätze Ihres Lebens wechseln können, wie immer es Ihnen in den Sinn kommt. Und dabei überall nur positiv auffallen. Diese gelungene Synthese spiegelt sich in der Verbindung klarer Konturen mit fließenden Linien im Design der M-Klasse wider. Vorwärtsdrang symbolisiert dabei die keilförmige, dynamische Seitenlinie,

akzentuiert durch die charakteristisch leicht nach vorn geneigte C-Säule. Abgedunkelte Heckleuchten im neu gestalteten hinteren Stoßfänger wirken betont sportlich. Auf Wunsch strahlt die M-Klasse mit Leuchten in Klarglasoptik und markantem LED-Design sogar noch schöner. Abenteuerlust kommt beim Anblick der kraftvollen serienmäßigen 17- bzw. 19-Zoll-Leichtmetallräder auf. Ein weiteres optisches Highlight, und zudem ausgesprochen praktisch, ist auch die ebenfalls serienmäßige Dachreling.





Die M-Klasse bringt Sie an die schönsten Orte. Den Innenraum zum Beispiel.

Tiefe Zufriedenheit ist die schönste Folge hoher Erwartungen – die Sie zu Recht in die M-Klasse setzen dürfen. Die gesteigerte Wertanmutung des Interieurs schmeichelt exklusiven haptischen Ansprüchen ebenso wie anspruchsvollen Blicken. Nicht nur das Design im Innenraum, auch Materialien und Verarbeitung verdienen das Prädikat: luxuriös. Das Lenkrad mit serienmäßigen Schalt-paddles ist mit edlem Leder bezogen, die Türen serienmäßig in hochwertiger Ledernachbildung ARTICO. Dieses pflegeleichte Material ist auf

Wunsch auch für die Instrumententafel erhältlich. Leistungsstarke Lautsprecher sind hinter neuen Abdeckungen beinahe unsichtbar, aber nicht zu überhören.

Nicht nur die Akustik, auch die Auswahl an Audio- und Kommunikationslösungen ist groß. Dabei sind bei allen Systemen die Freisprecheinrichtung über Bluetooth sowie ein Farbdisplay serienmäßig. Für höchste Ansprüche ist auch das Multimedia-System COMAND APS verfügbar.

Inklusive der Sprachbedienung LINGUATRONIC, die eine komfortable Bedienung von Audio, Telefon und Navigation ermöglicht. Außerdem verfügt das System über Festplattenavigation, 3-D-Darstellung, ein hochauflösendes 6,5-Zoll-Display, MUSIC REGISTER, einen SD-Speicherkarten-Slot sowie eine DVD-Video-Funktion.

Und sogar die musikalische Ausstattung der M-Klasse folgt ganz Ihrem Geschmack – dank des optionalen Media Interface für MP3-Player.





Begeisterung braucht einen starken Antrieb.

Wer sich gern in der Natur bewegt, der achtet darauf, ihr nicht zu nahe zu treten. Das gilt für die M-Klasse in mehrfacher Hinsicht. Ihre Dieselmotoren mit serienmäßigem Partikelfilter arbeiten nicht nur geräusch-, sondern auch verbrauchs- und somit emissionsarm. Und sind dabei trotzdem ausgesprochen kraftvoll. Optimierte Common-Rail-Technologie treibt den ML 280 CDI zu einer

Leistung von 140 kW (190 PS) bei einem maximalen Drehmoment von 440 Nm. Der ML 320 CDI leistet mit derselben effizienten Technologie 165 kW (224 PS) bei 510 Nm maximalem Drehmoment. Im ML 420 CDI arbeitet ein besonders effizienter V8-Motor mit 225 kW (306 PS) und einem Drehmoment von bis zu 700 Nm.

Auch die beiden Benzinmotoren verbinden hohe Leistungsfähigkeit mit vergleichsweise niedrigem Kraftstoffverbrauch. Dabei zeichnet sich der Sechszylinder im ML 350 außerdem durch Laufruhe, der ML 500 und der ML 63 AMG durch ihre Kraftreserven und den typischen Achtzylinder-Sound aus.



Stadt, Land, Fluss für Fortgeschrittene.

Kraft ist nicht alles, man muss sie auch zu kanalisieren wissen. Im ML 63 AMG machen überlegene Technik, Design und Dynamik eine faszinierende Fahrerfahrung daraus.

Schon äußerlich setzt er deutliche Zeichen in dieser Richtung: durch die dynamische AMG Frontschürze mit Unterfahrschutz in Hochglanz Chrom inklusive runder Nebelscheinwerfer, der AMG Heckschürze und einer AMG Sport-Abgasanlage mit zwei verchromten Doppelendrohren. Titangrau lackierte, glanzgedrehte 20-Zoll AMG Leichtmetallräder im 5-Speichen-Design in der Bereifung 295/40 ergänzen den kraftvollen Eindruck. Optional sind 21-Zoll AMG Leichtme-

tallräder im Doppelspeichen-Design, in Titangrau lackiert und glanzgedreht, erhältlich. Sportsitze aus feinstem Nappaleder mit Alcantara-Einsätzen im Schulterbereich, das neue AMG Ergonomie-Sportlenkrad mit silberfarbenen Aluminium-Schalt paddles und das AMG Kombiinstrument mit RACETIMER schaffen Rennsportatmosphäre.

Der Klang des AMG Achtzylinder-Aggregats mit 375 kW (510 PS) und einem Drehmoment von 630 Nm bei 5.200/min weckt bereits im Stand hohe Erwartungen. In Kombination mit dem AMG Sportfahrwerk auf Basis des AIRMATIC-Pakets und der AMG SPEEDSHIFT 7G-TRONIC entfacht es in Fahrt Begeisterung – Meter für Meter.

SERIENAUSSTATTUNG (AUSWAHL)

 17-Zoll-Leichtmetallräder (ML 280 CDI, ML 320 CDI, ML 350)

 19-Zoll-Leichtmetallräder (ML 420 CDI, ML 500)

 20-Zoll AMG Leichtmetallräder (ML 63 AMG)

 7-Gang-Automatikgetriebe 7G-TRONIC

 Adaptives Bremslicht, blinkend

 Airbag für Fahrer und Beifahrer, zweistufig auslösend

 Aktives Kopfstützensystem NECK-PRO vorn

 Allradantrieb, permanent

 Anti-Blockier-System ABS

 Armauflage vorn, mit Fach

 Audio 20 CD (mit Farbdisplay, MP3-Fähigkeit und Freisprecheinrichtung über Bluetooth)

 Auspuffanlage 2-flutig, mit offen liegenden Endrohren

 Außenspiegel beheizt, elektrisch verstellbar

 Außentemperaturanzeige

 Ausstiegsbeleuchtung in den Türen, 4fach

 Aux-in-Anschluss im Handschuhfach, für externe Audiogeräte

 Bremsassistent BAS

 Dachreling/Dachträgervorrüstung

 Downhill Speed Regulation DSR

 Dritte Bremsleuchte in LED-Ausführung

 Elektronisches Stabilitäts-Programm ESP®

 Elektronisches Traktions-System für Allrad 4ETS

 Fahrlichtassistent

 Fensterheber elektrisch, 4fach (mit Hoch- / Tieflaufsteuerung)

 Fondsitzbank geteilt und klappbar (1/3 : 2/3)

 Gurtwarnung vorn

 Heckleuchten abgedunkelt

 Klimaanlage

 Laderaumabdeckung

 Lenkradnahe Schaltung DIRECT SELECT mit Schaltpaddles

 Multifunktionslenkrad in Lederausführung

 Nebelscheinwerfer

 Optischer Unterfahrschutz vorn, silberfarben und genarbt

 Parameterlenkung (geschwindigkeitsabhängige Servolenkung)

 PRE-SAFE® System

 Reifendruckverlust-Warnung

 Sidebag für Fahrer und Beifahrer

 Türbeläge in Ledernachbildung ARTICO

 Überschlagsensor

 Windowbags für Fahrer, Beifahrer und Fondraumpassagiere

SONDERAUSSTATTUNGEN (AUSWAHL)

Sicherheit

Bi-Xenon-Scheinwerfer mit aktivem Kurvenlicht, Scheinwerferreinigungsanlage, dynamischer Leuchtweitenregulierung, Abbiegelicht im Stoßfänger und LED-Heckleuchten

Einbruch-Diebstahl-Warnanlage EDW mit Abschleppschutz

Heckleuchten in Klarglasoptik mit LED-Technik

Scheinwerferreinigungsanlage

Sidebags im Fond

Komfort

Aktiv-Multikontursitz für Fahrer und Beifahrer (Serie im ML 63 AMG)

Anhängerkupplung, anklappbar

EASY-PACK-Fixkit mit Ladegutsicherungsschienen und entnehmbaren Fondsitzen

EASY-PACK-Heckklappe mit hydraulischer Betätigung
(Schließen auch per Tastendruck am Fahrzeugschlüssel)

Komfortklimatisierungsautomatik THERMOTRONIC

Lordosenstütze, 4fach elektrisch verstellbar

PARKTRONIC

Regensensor für Windschutzscheibe (Serie im ML 420 CDI, ML 500, ML 63 AMG)

Scheibenwaschanlage beheizt, inkl. beheizter Scheibenwaschdüsen

Schiebe-Hebedach, elektrisch, in Glasausführung

Sitzheizung für Fahrer und Beifahrer (Serie im ML 63 AMG)

Standheizung

Vordersitze elektrisch verstellbar, mit Memory-Funktion

Radio / Kommunikation

Audio 50 APS (zusätzlich mit DVD-Pfeilnavigation und Junction View)

CD-Wechsler, 3fach

CD-Wechsler für 6 CDs, inklusive MP3-Fähigkeit

COMMAND APS, Bedien- und Anzeigesystem für Audio, Navigation und Telefon, inkl. hochauflösendem 6,5-Zoll-Display, Festplattenavigation, MUSIC REGISTER und Sprachbedienungssystem LINGUATRONIC

DVD-Wechsler, 3fach

Fond-Entertainmentsystem

Surround-Soundsystem Harman Kardon® Logic 7® mit 12 Lautsprechern

Design

21-Zoll AMG Leichtmetallräder im 5-Speichen-Design, glanzgedreht

AMG Styling (Serie im ML 63 AMG)

Dunkel getöntes Glas für hintere Seitenfenster und Heckscheibe

Instrumententafel in Ledernachbildung ARTICO

Multifunktionslenkrad in Holz-Leder-Ausführung

Trittbretter in Aluminiumoptik (Serie im ML 63 AMG)

Der Lack der M-Klasse bildet den glänzenden Abschluss des ausgefeilten Korrosionsschutzsystems von Mercedes-Benz. So wird die Karosserie unter anderem mit einer Schicht aus Zinkphosphat und Elektrotauchlack überzogen, was einen lang anhaltenden Korrosionsschutz sicherstellt. Zudem verwenden wir aus Gründen der Umweltverträglichkeit zum Großteil Lacke auf Wasserbasis.

UNI-LACKE



040 Schwarz

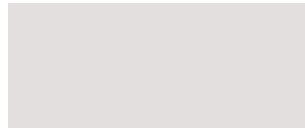

650 Calcitweiß

METALLIC-LACKE



197 Obsidianschwarz



300 Periklasgrün



359 Tansanitblau



544 Carneolrot



723 Cubanitsilber



775 Iridiumsilber



798 Sanidinbeige

METALLIC-SONDERLACKE



349 Lasuritblau

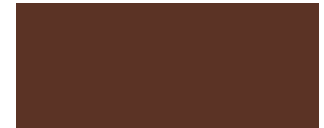

474 Peridotbraun

LEDERNACHBILDUNG
ARTICO

151 Schwarz

LEDERNACHBILDUNG
ARTICO/ALCANTARA

911 Schwarz

LEDER¹

221 Schwarz

designo LEDER NAPPA



X11 Schwarz

ZIERTEILE

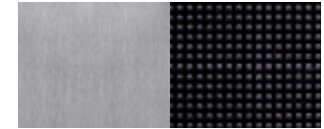

739 Aluminium Silber / Schwarz



154 Kaschmirbeige



918 Alpaka grau



224 Kaschmirbeige

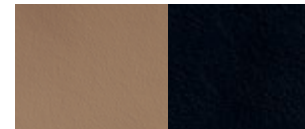

X25 Kaschmirbeige / Schwarz

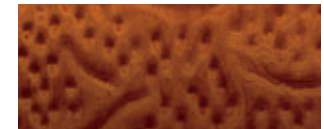

H04 Holz Pappel Vogelaugenoptik



158 Alpaka grau



228 Alpaka grau

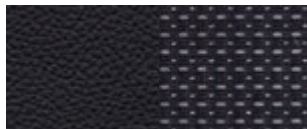

X27 Porzellan / Schwarz

729 Holz Pappel Anthrazit
mit ChromapplikationLEDERNACHBILDUNG
ARTICO/STOFF ASPEN

001 Schwarz

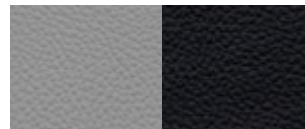

268 Alpaka grau / Schwarz

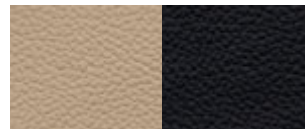

X35 Hellbraun / Schwarz

731 Holz Wurzelnuss
mit Chromapplikation

264 Kaschmirbeige / Schwarz

¹Auch als Leder Nappa erhältlich (ML 63 AMG in Lederausführung Nappa, erhältlich in den Farben Schwarz, Kaschmirbeige oder Alpaka grau).

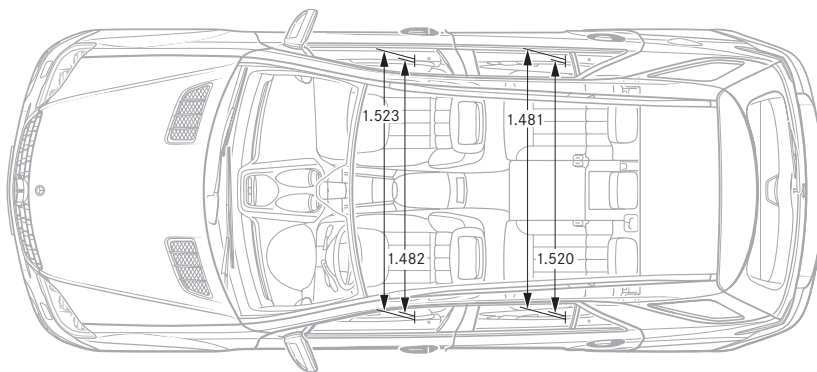
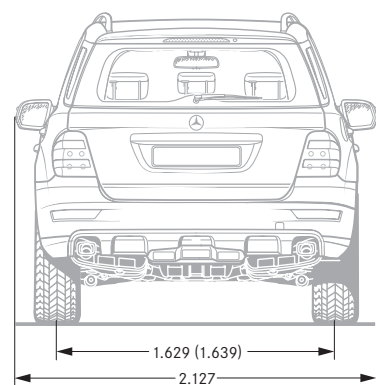
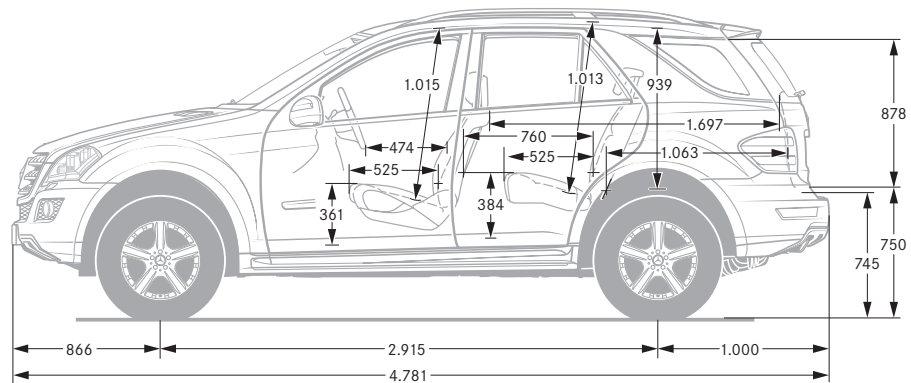
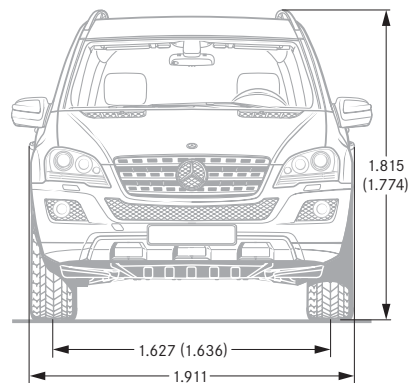

Die angegebenen Maße sind Mittelwerte (Angaben in mm). Sie gelten für Fahrzeuge in Grundausstattung und unbelastetem Zustand.

() Werte für ML 500 4MATIC, ML 420 CDI 4MATIC.

	ML 280 CDI 4MATIC	ML 320 CDI 4MATIC	ML 420 CDI 4MATIC	ML 350 4MATIC	ML 500 4MATIC	ML 63 AMG 4MATIC
Zylinderanzahl/-Anordnung	6/V	6/V	8/V	6/V	8/V	8/V
Gesamthubraum (cm ³)	2.987	2.987	3.996	3.498	5.461	6.208
Nennleistung ¹ (kW bei 1/min)	140/4.000	165/3.800	225/3.600	200/6.000	285/6.000	375/6.800
Nennmoment ¹ (Nm bei 1/min)	440/1.400–2.800	510/1.600–2.800	700/2.000–2.600	350/2.400–5.000	530/2.800–4.800	630/5.200
Höchstgeschwindigkeit ca. (km/h)	205	215	235	225	250	250 ²
Beschleunigung von 0 auf 100 km/h (s)	9,8	8,6	6,5	8,4	5,8	5,0
Reifengröße	235/65 R 17	235/65 R 17	255/50 R 19	235/65 R 17	255/50 R 19	295/40 R 20
Kraftstoff	Diesel	Diesel	Diesel	Super	Super	Super Plus
Kraftstoffverbrauch ³ (l/100 km)						
Innerorts	12,1–12,8	11,9–12,8	14,2–14,6	14,9–15,4	17,6	24,1
Außerorts	7,6–7,8	7,8	8,5–9,1	9,0–9,7	10,0	12,2
Kombiniert	9,1–9,6	9,3–9,6	10,6–11,0	11,2–11,8	12,8	16,5
CO ₂ -Emission ³ (kombiniert) (g/km)	241–254	245–254	279–292	266–281	304	392
Leergewicht ⁴ (kg)	2.185	2.185	2.315	2.135	2.185	2.310
Zulässiges Gesamtgewicht (kg)	2.830	2.830	2.950	2.830	2.830	2.880
Zulässige Anhängelast ⁵ (kg)						
gebremst/ungebremst	3.500/750	3.500/750	3.500/750	3.500/750	3.500/750	3.500/750
Kofferraumvolumen (l)						
Max. hinter 2. Sitzreihe	833	833	833	833	833	833
Max. hinter 1. Sitzreihe	2.050	2.050	2.050	2.050	2.050	2.050

*Alle Angaben sind vorläufig.

¹Angaben nach Richtlinie 80/1269/EWG in der gegenwärtig geltenden Fassung. ²Elektronisch abgeregelt. ³Die angegebenen Werte wurden nach dem vorgeschriebenen Messverfahren (Richtlinie 80/1268/EWG in der gegenwärtig geltenden Fassung) ermittelt. Die Angaben beziehen sich nicht auf ein einzelnes Fahrzeug und sind nicht Bestandteil des Angebots, sondern dienen allein Vergleichszwecken zwischen verschiedenen Fahrzeugtypen. Weitere Informationen zum offiziellen Kraftstoffverbrauch und den offiziellen spezifischen CO₂-Emissionen neuer Personenkraftwagen können dem „Leitfaden über den Kraftstoffverbrauch und die CO₂-Emissionen neuer Personenkraftwagen“ entnommen werden, der an allen Verkaufsstellen und bei der Deutschen Automobil Treuhand GmbH unentgeltlich erhältlich ist. ⁴Angaben nach Richtlinie 92/21/EG in der Fassung 95/48/EG (Masse in fahrbereitem Zustand, Kraftstoffbehälter zu 90 % gefüllt, mit Fahrer, 68 kg, und Gepäck, 7 kg) für Fahrzeuge in serienmäßiger Ausstattung. Sonderausstattungen und Zubehör erhöhen i.d.R. diesen Wert, wodurch sich die Nutzlast entsprechend verringert. ⁵Inklusive Stützlast 140 kg.

Altfahrzeug-Rücknahme. Der Kreis schließt sich. Wir nehmen Ihre M-Klasse nach einem langen Arbeitsleben zur umweltgerechten Entsorgung gemäß EG-Altfahrzeug-Richtlinie¹ wieder zurück – aber bis dahin ist noch lange Zeit.

¹ Gilt entsprechend den nationalen Vorschriften für Fahrzeuge bis 3,5 t zul. Gesamtgewicht. Die gesetzlichen Anforderungen an eine recycling- und verwertungsgerechte Konstruktion erfüllen die Mercedes-Benz Fahrzeuge bereits seit mehreren Jahren. Zur Rücknahme der Altfahrzeuge steht ein Netz von Rücknahmestellen und Demontagebetrieben zur Verfügung, die Ihr Fahrzeug umweltgerecht verwerten. Dabei werden die Möglichkeiten zur Fahrzeug- und Teilverwertung laufend weiterentwickelt und verbessert. Somit wird die M-Klasse die Erhöhung der gesetzlichen Recyclingquoten auch zukünftig fristgerecht erfüllen. Weitere Informationen erhalten Sie unter www.mercedes-benz.de und 00800 1 777 7777.

Zu den Angaben in diesem Prospekt: Nach Redaktionsschluss dieser Druckschrift, 15.01.2008, können sich am Produkt Änderungen ergeben haben. Konstruktions- oder Formänderungen, Abweichungen im Farbton sowie Änderungen des Lieferumfangs seitens des Herstellers bleiben während der Lieferzeit vorbehalten, sofern die Änderungen oder Abweichungen unter Berücksichtigung der Interessen des Verkäufers für den Käufer zumutbar sind. Sofern der Verkäufer oder der Hersteller zur Bezeichnung der Bestellung oder des bestellten Kaufgegenstands Zeichen oder Nummern gebraucht, können allein hieraus keine Rechte abgeleitet werden. Die Abbildungen können auch Zubehör und Sonderausstattungen enthalten, die nicht zum serienmäßigen Lieferumfang gehören. Farbabweichungen sind drucktechnisch bedingt. Diese Druckschrift wird international eingesetzt. Aussagen über gesetzliche, rechtliche und steuerliche Vorschriften und Auswirkungen haben jedoch nur für die Bundesrepublik Deutschland zum Zeitpunkt des Redaktionsschlusses dieser Druckschrift Gültigkeit. Fragen Sie daher zu den in anderen Ländern geltenden Vorschriften und Auswirkungen und zum verbindlichen letzten Stand bitte Ihren Mercedes-Benz Verkäufer. www.mercedes-benz.com